

Automatische Umschaltungen mit Steuerung gewährleisten einen ununterbrochenen Betrieb und erhöhen den Bedienungscomfort und die Sicherheit in hohem Masse.

Die Umschaltstationen bestehen aus zwei Zentraldruckreglern, einer Umschalteinheit mit Magnetventilen, Rückschlagventilen sowie einer Drucküberwachung, welche auf einer Wandkonsole montiert sind. Ebenfalls inbegriffen ist die elektronische Steuerung, welche jedoch separat geliefert wird. Die Steuerung kann auch ausserhalb des Gasraumes installiert werden. Bei brennbaren Gasen ist dies Vorschrift.

Die elektronische Steuerung ermöglicht verschiedene Kontrollen und Einstellungen, wie z.B.

- manuelle Anwahl der gewünschten Rampen-, resp. Bündelseite
- Schliess- und Öffnungskontakte für eine externe Alarmierung (optisch und/oder akustisch)
- Nach einem Stromunterbruch oder dem Ausschalten der Anlage wird der ursprüngliche Zustand wieder hergestellt

Die automatischen Umschaltstationen eignen sich für alle nichtaggressiven, technischen Gase. Bei brennbaren Gasen müssen alle Komponenten mit ex-Schutz (Explosionsschutz) ausgerüstet sein. Die Magnetventile können als Alternative ebenfalls in Version „stromlos offen“ geliefert werden, was einen unterbrechungsfreien Betrieb bei Stromausfall gewährleistet.

Automatische Umschaltstation mit Zentraldruckregler ZD 79, Ausgangsdruck 10 bar,  
Eingang (links und rechts) : gasespezifisch  
Ausgang : Lötcalotte für Rohr mit Aussendurchmesser 12 mm  
Version für Eingangsdruck 300 bar  
Version für Eingangsdruck 200 bar  
Als Alternative auch mit Ausgangsdruck bis 20 und 30 bar lieferbar.

Art.7982-300-KM  
Art.7982-KM

#### Art. 7982-300-KM



Neben der Standardversion, d.h. Magnetventile stromlos geschlossen und Umschaltdruck max. 10 bar, sind folgende Varianten lieferbar :

- 1 Standard
- 2 Ex-Schutz, max. Umschaltdruck 1.5 bar, für Acetylen
- 3 Ex-Schutz
- 4 Stromlos offen
- 5 Stromlos offen, Ex-Schutz
- 6 Stromlos offen, Ex-Schutz, max. Umschaltdruck 1.5 bar, für Acetylen
- 7 max. Umschaltdruck 20 bar
- 8 max. Umschaltdruck 20 bar, Ex-Schutz
- 9 Stromlos offen, max. Umschaltdruck 20 bar
- 10 Stromlos offen, max. Umschaltdruck 20 bar, Ex- Schutz
- 11 Max. Umschaltdruck 40 bar (ZD 51) oder 30 bar (ZD 79)

### Funktionsweise der Basisausführung mit einem Kontaktmanometer

Der gewünschte Umschaltdruck wird niederdruckseitig auf dem auf der Umschaltseinheit montierten Kontaktmanometer eingestellt. Beim Unterschreiten dieses Druckes gibt das Kontaktmanometer ein Signal an die elektronische Steuerung ab, welche die Magnetventile ansteuert und so automatisch auf die andere Seite umschaltet. Die Alarmierung erfolgt optisch (blinken der roten Signallampe rechts oder links) auf der elektronischen Steuerung. Nach dem Wechsel der leeren Flaschen wird mit der Quittiertaste der Empfang der Leermeldung bestätigt und die Signallampe erlischt.

### Ausführung mit zwei Kontaktmanometern im Hochdruck-Bereich

Dies ist vor allem bei höherem Leitungsdruck (30 bar) sinnvoll und wird auch empfohlen, wenn ein grosses Leitungsnetz mit einem entsprechend grossen Gasvolumen versorgt werden muss. Das System wird dadurch unabhängiger von einem allfälligen Hinterdruckeranstieg resp. -abfall. Diese Version muss mit dem Zusatz 2KM bestellt werden.

Bei dieser Variante erfolgt eine zweistufige Warnung bei Flaschenleerstand. Bei Unterschreitung des eingestellten Flaschendruckes gibt das entsprechende Kontaktmanometer auch hier ein Signal an die elektronische Steuerung ab, welche die Magnetventile ansteuert und so automatisch auf die andere Seite umschaltet.

Die Alarmierung erfolgt ebenfalls optisch (blinken der roten Signallampe rechts oder links) auf der elektronischen Steuerung. Nach dem Quittieren der Leermeldung hört die rote Signallampe auf der Steuerung auf zu blinken und leuchtet so lange, bis das Kontaktmanometer wieder unter Druck steht respektive die leeren Flaschen durch volle ersetzt wurden.

#### Art. 7982-2KM



#### Abmessungen Art.7981-300

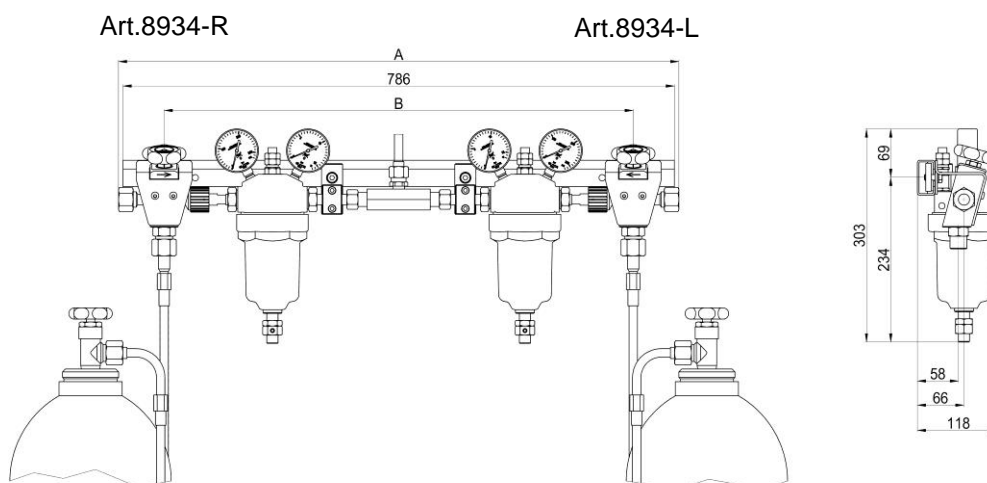

Masse der manuellen und automatischen Umschaltung mit ZD79: A = 800mm B = 670mm  
Masse der manuellen und automatischen Umschaltung mit ZD51: A = 840mm B = 710mm

# GLOOR

GEBR. GLOOR AG

Kirchbergstrasse 111

3401 BURGENDORF/SCHWEIZ

Tel. +41 34 427 47 47

Fax +41 34 423 15 46

<http://www.gloor.ch>

e-mail: [gloor@gloor.ch](mailto:gloor@gloor.ch)

09.16